



VL-501BL-M

3-teiliger Kugelhahn aus Edelstahl
Handgeschaltet / lange Anschweißenden



DN15 - DN100

- 3-teiliger Kugelhahn
- Handgeschaltet
- Voller Durchgang
- Druckstufe **PN 63**
- Temperaturbereich -10°C / +200°C
- Anti-Blowout Schaltwelle

Auf Anfrage:

- Weitere Dichtungsmaterialien
- Dampfgeeignet erhältlich
- VL-521 mit ISO-Top
- Mit Verschleißvorrichtung
- Weitere Optionen

Standard	
ISO9001	PED
Auf Anfrage	
FDA	EG1935

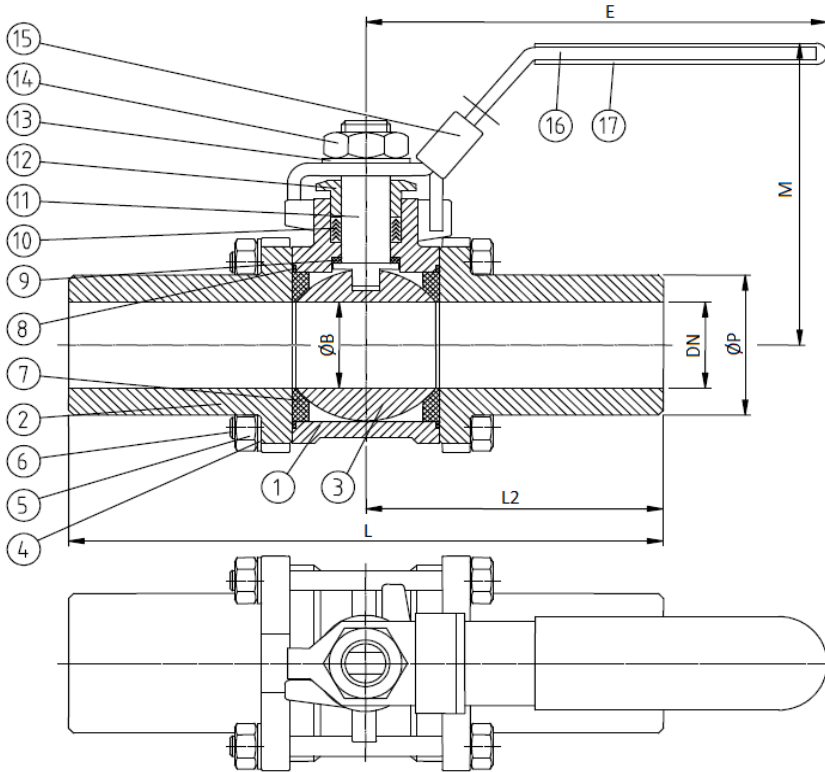

	Stückliste	Menge	Werkstoff
1	Gehäuse	1	1.4408
2	Endstück	2	1.4408
3	Kugel	1	1.4408
4	Unterlegscheibe	4-12	1.4301
5	Mutter	4-12	A2-70
6	Schrauben/Bolzen	4-6	A2-70
7	Kugeldichtung	2	PTFE
8	Gehäusedichtung	2	PTFE
9	Anlaufring	1	PTFE
10	Schaltwellendichtung	1 Satz	PTFE
11	Schaltwelle	1	1.4401
12	Stopfbuchsmutter	1	1.4301
13	Unterlegscheibe	1	1.4301
14	Mutter	1	1.4301
15	Verschleißvorrichtung	1	1.4301
16	Handhebel	1	1.4301
17	Griffüberzug	1	Kunststoff

¹ optional

DN	Zoll	L	ØB	ØP	M	E
15	1/2"	225	16	23	64	125
20	3/4"	225	20	28	67	125
25	1"	245	25	34	80	140
32	1-1/4"	255	32	41	89	140
40	1-1/2"	260	38	49	95	200
50	2"	275	50	62	108	200
65	2-1/2"	335	65	78	145	250
80	3"	355	80	94	155	250
100	4"	360	100	124	185	290

Abmessungen in mm