



RV-600

Schrägsitz-Rückschlagventil federbelastet
Innengewinde



DN8 - DN50

- Schrägsitzform
- federbelastet
- Öffnungsdruck: **0,5 bar**
- Druckstufe **PN 40**
- Baulänge nach DIN 3202 M8

- Temperaturbereich -10°C / +200°C
- Gewinde nach DIN 2999
DIN EN 10226-1

Standard	
ISO9001	PED

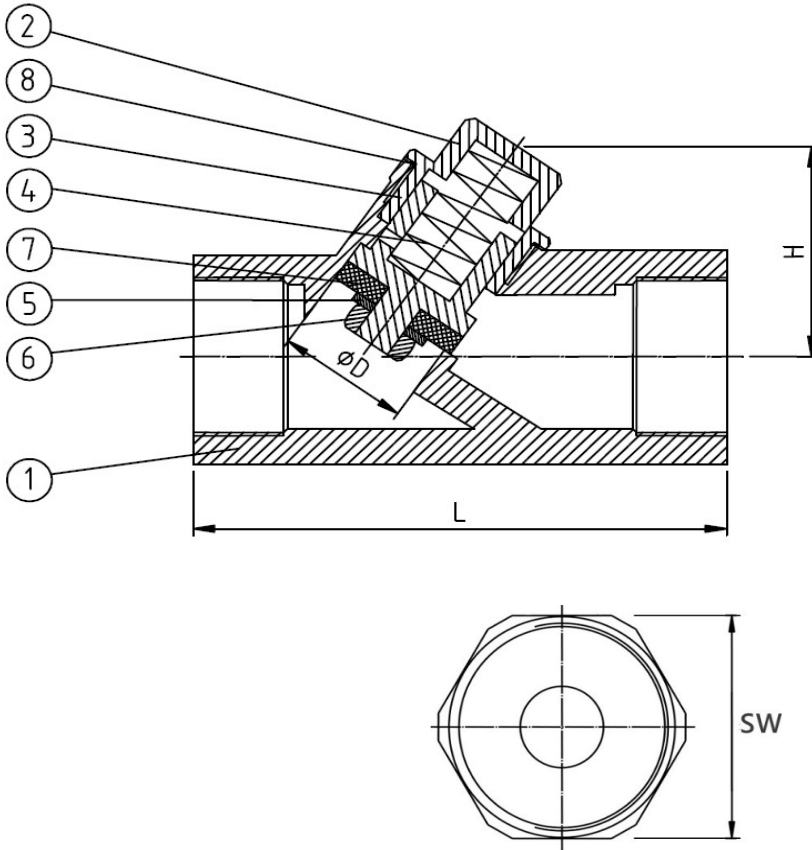

	Stückliste	Menge	Werkstoff
1	Gehäuse	1	1.4408
2	Einschraubstutzen	1	1.4408
3	Führung	1	1.4408
4	Feder	1	1.4301
5	Druckring	1	1.4401
6	Mutter	1	1.4301
7	Dichtscheibe	1	PTFE
8	Dichtring	1	PTFE

DN	Zoll	L	H	SW ¹	ØD	Kg
8	1/4"	65	30	24	12	0,25
10	3/8"	65	30	24	12	0,25
15	1/2"	65	34	28	12	0,25
20	3/4"	75	39	32	17,4	0,40
25	1"	91	42	42	20	0,60
32	1 1/4"	110	50	50	32	0,85
40	1 1/2"	120	57	60	35	1,10
50	2"	151	70	70	45	1,60

Abmessungen in mm

¹Schlüsselweite in mm (metric wrench size)